

Кронштейн со светильником для рабочего стола**Паспорт****Модификация (модель)**Общепромышленный ESD

ОА-10 (1000)

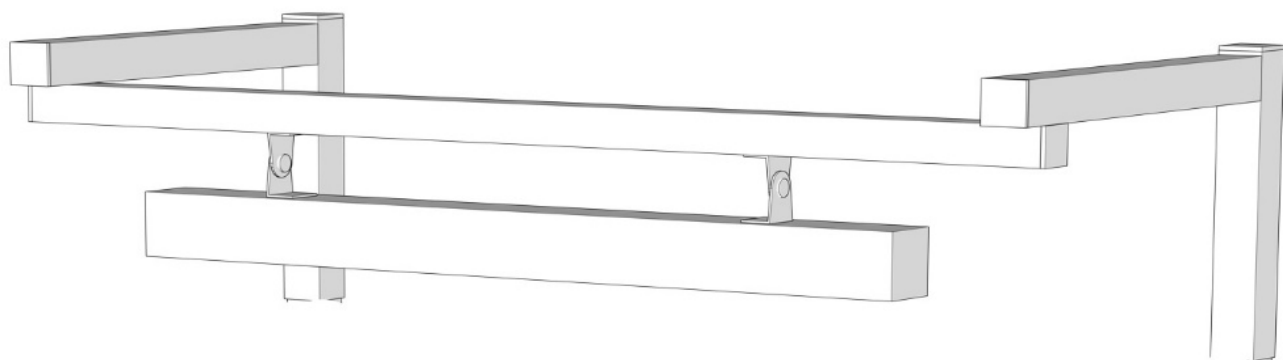

ОА-12 (1200)



ОА-15 (1500)



ОА-17 (1700)



ОА-18 (1800)



Кронштейн со светильником предназначены для монтажа над рабочим столом. Изделие должно эксплуатироваться в отапливаемом сухом помещении.

1. Технические характеристики

Кронштейн со светильником серии ОА представляет собой сборно-разборную конструкцию, состоящую из различных элементов. Регулировка кронштейна по высоте позволяет создавать рабочие места под индивидуальные требования заказчика. Элементы кронштейнов в исполнении «ESD» имеют антистатическое покрытие.

Промышленная мебель изготавливается Обществом с ограниченной ответственностью "Научно-Производственное Объединение ДиОД".

Условия эксплуатации промышленной мебели УХЛ 4.2 по ГОСТ 15150.

2. Комплект поставки

Кронштейн со светильником поставляются потребителю в разобранном виде. Состав и комплект поставки изделия перечислены в таблице 1 и показаны на рисунках 1.

3. Указания мер безопасности

К работам по монтажу и сборке полок допускаются лица, изучившие паспорт. Во избежание повреждений поверхностей изделия, сборку производить в чистом, подготовленном и освещенном помещении.

Таблица 1

	Наименование деталей стеллажа	Кол	Примечание
1	Усилитель 30×100 (с резьбой М10)	2	
2	Усилитель 30×40 (с резьбой М10)	4	
3	Винт М10×20 с внутренним шестигранником	8	
4	Уголки подвеса светильника	2	
5	Заглушка 40×40	2	
6	Заглушка 35×35	4	
7	Светильник	1	
8	Профиль	1	
9	Кронштейн	2	

4. Порядок сборки

Подготовьте необходимый инструмент для сборочных работ: рулетка, отвертка крестовая (PH2), карандаш, резиновый молоток, ключ для винтов с внутренним шестигранником 8мм.

Сборку изделия (рис.1 и рис.2) производите на ровном полу, используйте прокладочный материал, например картон, чтобы избежать возникновения на деталях царапин.



Рис.1
Сборка кронштейна со
светильником

Рис.2
Монтаж кронштейна
светильником на рабочий
стол

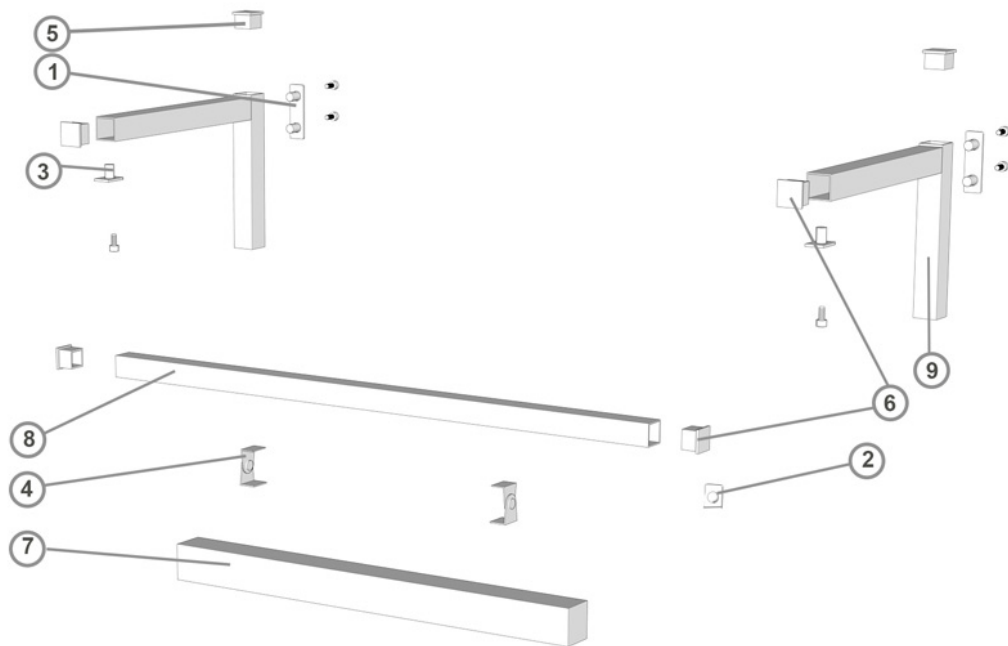
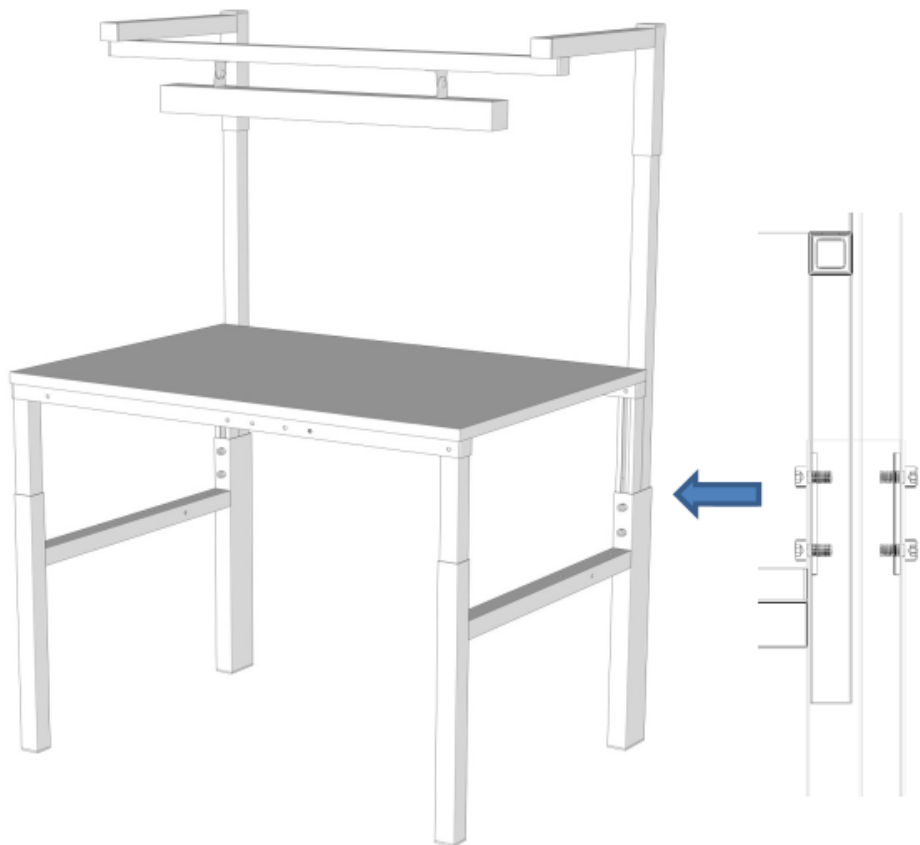

5.Транспортирование и хранение

Кронштейн со светильником в разобранном виде транспортируют и хранят в упаковке завода-изготовителя. Транспортировка допускается всеми видами транспорта без ограничений по расстоянию. В процессе транспортировки изделия должны быть надежно закреплены на транспортном средстве и защищены от попадания грязи, влаги и атмосферных осадков. Изделия следует хранить в упаковке Изготовителя на складах, не ближе 1м от отопительных приборов,

избегать воздействия прямых солнечных лучей. Хранить при температуре 15-20 °С и относительной влажности 60-75 %.

Срок хранения в упаковке не более 2х лет при соблюдении условий хранения

6. Гарантийные обязательства и условия гарантийного обслуживания

Изготовитель гарантирует прочность изделия при соблюдении потребителем условий эксплуатации, транспортированию и хранению в течение 12 месяцев, но не более 18 месяцев со дня отгрузки потребителю.

При обнаружении потребителем изделий с несоответствиями материалов или фурнитуры, а также с несоответствиями комплектности поставки, выявленными Потребителем при приемке изделия, Изготовитель устраняет обнаруженные несоответствия или осуществляет замену изделий в установленном порядке.

Если в течение гарантийного срока изделие окажется дефектным или несоответствующим условиям Договора. Поставщик (изготовитель) обязан устранить или заменить дефектные части за свой счет.

Гарантийное обслуживание не производится в случаях:

- истечения гарантийного срока;
- нарушения условий хранения изделий на складах до выдачи из (в) эксплуатацию, а также в случаях нарушения условий эксплуатации;
- наличия механических повреждений поверхностей и фурнитуры;
- нанесение ущерба изделию или его утери по обстоятельствам непреодолимой силы (стихия, пожар, наводнение и др.);
- если изделие приобретено не у компании ООО «НПО ДиОД» или у уполномоченных ее дилеров.

Рекламации на оборудование принимаются по телефонам компании ООО «НПО ДиОД» +7-495-150-53-17 или на e-mail diod@npo-diod.com. Рекламации принимаются при наличии копии документа, подтверждающего покупку и дату поставки. Доставка изделия в ремонт и обратно осуществляется силами и за счет Поставщика, если иное не указано в Договоре поставки.

7. Свидетельство о приемке

Кронштейн со светильником ОА- _____ изготовлен и принят в соответствии с обязательными требованиями государственных стандартов, действующей технической документацией и признан годным для эксплуатации.

Начальник ОТК

М.П.

личная подпись

расшифровка подписи

год, месяц, число

Изготовитель: ООО «НПО ДиОД»

127576, г. Москва, ул. Новгородская,

д. 1, пом. А606

Тел. +7 495-150-53-17

Эл. почта: diod@npo-diod.com

<https://npo-diod.com>

Произведено в России.